

Nyhet!

# "TAKRÄCKE"



**Tanken bakom detta räcke är att det ska passa alla trafikanter i alla miljöer, motorcyklister, gående eller bilister, utmed landsvägar eller inne i städer.**

För att minimera risken för oskyddade trafikanter att skada sig har räcesbalken en vågformad överdel som bildar tak över stolparna.

Balkar och stolpar tillverkas av profiler med runda former. Skarvanordningar är i möjligaste mån dolda för trafikanter. Balken är storleksmässigt mindre än konventionella räkestyper typ w-profil.

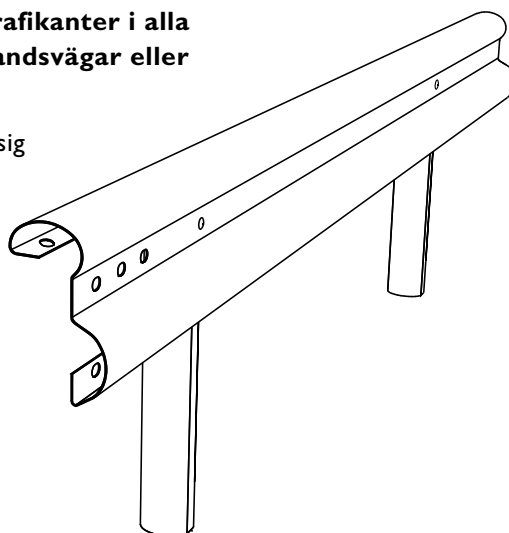

## Stolpavstånd

Vägräcket är krocktestat med stolpavstånd c/c 3 m.

## Mått

Stolpar: längd 1885 mm, gods 3 mm

Navföljark: längd 6 m, gods 2 mm

Räckets konstruktion framgår av FMK's ritningar 31 & 32

Räcket är krocktestat enligt gällande Europa-norm.

Kapacitetsklass: N2

Arbetsbredd: W6

Skaderiskklass: A

Krockkriterier: OK

